



UNTUK SERVIS CENTER

Stempel Penjual
Tanggal Pembelian
Nama Penjual
Alamat Penjual
Telepon Penjual
Nama Pemilik
Alamat Pemilik
Kode Pos
HP
Telepon Pemilik
Email Pemilik

KARTU GARANSI



No. Reg : 530/1069/X/2012

DISPENSER

Terima kasih telah membeli produk kami. Bacalah dan ikuti buku petunjuk penggunaan dengan seksama untuk menggunakan produk secara benar. Silahkan menghubungi Servis Center, jika membutuhkan pertolongan.

Panduan :
1. Isi data diri dan informasi yang dibutuhkan pada kolom kartu garansi.
2. Simpan bukti pembelian dan kartu garansi ini.

PT ARISAMANDIRI PRATAMA

Jl. Raya Karangawen Km. 20 Demak 59566 Jawa Tengah

* Garansi hanya berlaku di wilayah Indonesia

Servis Center

JAKARTA

Jl. P. Jayakarta No. 117 Blok B
No. 42 Sawah Besar
Jakarta Pusat - 10730
Phone: (021) 6490990 / 6252127
Fax: (021) 6007055

YOGYAKARTA

Jl. Kusuma Negara Timur No. 919
Yogyakarta - 55198
Phone/Fax: (0274) 556872

MEDAN

Jl. Krakatau Ujung, Komp. Krakatau Multi Centre(KMC)
Blok C No. 12 Medan - 20241
Phone/Fax: (061) 6641450

MAKASSAR

Jl. Tol Lorong PU 40 No. 3 Makassar - 90244
Phone: (0411) 510232
Fax: (0411) 512350

BANDUNG

Jl. Peta Kopo Plaza B-21 Bandung - 40283
Phone: (022) 8636467
Fax: (022) 6019442

MANADO

Ruko Terminal Paal 2 No. 14C Kel. Paal 2 Kec. Tikala
Manado - 95129
Phone/Fax: (0431) 673582

SURABAYA

Ruko Darmo Park 1 Jl. Mayjen Sungkono
Blok 1B No. 2 Surabaya - 60256
Phone/Fax: (031) 5684626

LAMPUNG

Perum Bukit Kencana Blok L No. 25 Antasari
Bandar Lampung - 35133
Phone/Fax: (071) 772278

BALI

Jl. Jend. Sudirman
Komp. Sudirman Agung Blok C No. 47
Denpasar - 80234
Phone: (0361) 255738
Fax: (0361) 255357

CIREBON

Jl. Pangrango Drajat No. 28 Cirebon - 45133
Phone: (071) 311458
Fax: (071) 310642

PEKABARU

Jl. Arengka 2 kompleks pergudangan Avian
Blok F No. 8 Pekanbaru 28292
Phone: (0761) 27528, 4830019
Fax: (0761) 27528

SEMARANG

Jl. Brigjend. Sudarto No. 523B
Semarang
Telp. 024-6734144

ARISA

ARISA

PERAWATAN

- 1. Matikan pemanas dan pendingin. Cabut kabel power (AC Cord) dari stop kontak listrik.
2. Buang air dari penampung air dan bersihkan.
3. Bersihkan dispenser dengan lap kering.
4. Pengurasan, dilakukan dengan cara:
- Lakukan pengurasan air setiap 6 bulan sekali.
- Matikan pemanas dan pendingin. Cabut kabel power (AC Cord) dari stop kontak.
- Lepaskan galon dari unit dispenser. Tunggu 30 menit hingga air di dalam hot tank menjadi dingin.
- Siapkan wadah penampungan air ± 4 Lt dan buka saluran pembuangan (di belakang unit dispenser), hati-hati air panas. Lakukan pada setiap saluran pembuangan air panas dan dingin secara bergantian.
- Tutup kembali setelah tidak ada air yang keluar.
- Pasangkan galon dan colokkan kabel power (AC Cord).
- Ikuti petunjuk penggunaan awal dispenser.



Lepaskan bagian penampung air dengan cara menariknya ke arah depan untuk pembersihan dan membuang air.

PEMECAHAN MASALAH

- 1. Lampu indikator tidak menyala dan atau unit Dispenser tidak berfungsi:
- Pasangkan galon yang berisi air minimal 5 liter ke unit dispenser, tunggu 5 menit.
- Colokkan kabel power (AC Cord) ke sumber daya listrik 220V AC. Pastikan instalasi listrik tidak mati.
- Tekan tombol pemanas dan tombol pendingin.
- Pemanas dispenser berfungsi bila lampu indikator panas (hot) menyala.
- Pendingin dispenser berfungsi bila lampu indikator dingin (cool) menyala.
- Apabila lampu indikator tidak menyala, lepaskan kabel power & periksa sekering (fuse) di panel belakang. Jika sekering putus, ganti dengan sekering baru.
2. Air dari kran merah tidak panas:
- Colokkan kabel power (AC Cord) ke sumber daya listrik 220V AC.
- Tekan tombol pemanas & lampu indikator menyala, tunggu hingga lampu berubah warna.
- Buang ¼ gelas air dari kran merah, selanjutnya air panas dapat digunakan.
- Setelah pengambilan air panas 1 liter, tunggu pemanasan ulang hingga lampu indikator berubah warna.
3. Air dari kran biru tidak dingin (tipe CWD-1L dan TWD-1L):
- Colokkan kabel power (AC Cord) ke sumber daya listrik 220V AC.
- Tekan tombol pendingin & lampu indikator menyala, tunggu hingga lampu berubah warna.
- Buang ¼ gelas air dari kran biru, selanjutnya air dingin dapat digunakan.
- Setelah pengambilan air dingin 0.5 liter, tunggu pendinginan ulang hingga lampu indikator berubah warna.
4. Air dari kran hijau menjadi panas (>50°C):
- Buang ¼ gelas air dari kran merah, selanjutnya air normal dapat digunakan.
- Jika masih terasa panas, matikan pemanas & tunggu 30 menit hingga air kembali normal.
- Matikan pemanas jika tidak digunakan.
5. Kran Merah tidak mengeluarkan air ketika dibuka:
- Periksa air didalam galon, jika galon kosong ganti dengan galon baru.
- Ungkit tuas kran ke belakang atau ke depan, kemudian tekan tombol merah (CWD-1L & DWD-1L).
- Tekan tombol pengaman, selanjutnya tekan tombol kran merah ke bawah (TWD-1L).
6. Kran Hijau dan Biru tidak mengeluarkan air ketika dibuka:
- Periksa air didalam galon, jika galon kosong ganti dengan galon baru.
- Ungkit tuas kran ke belakang atau ke depan tanpa menekan tombol hijau atau biru (CWD-1L & DWD-1L).
- Tekan tombol kran hijau atau biru (TWD-1L).

* Jika masalah berlanjut, hubungi Servis Center.

G0143005M20

PETUNJUK PENGGUNAAN



• TWD-1L • DWD-1L • CWD-1L



JANGAN MENGHIDUPKAN UNIT DISPENSER KETIKA TIDAK TERISI AIR KARENA DAPAT MENYEBABKAN UNIT DISPENSER TERBAKAR.

DISPENSER KABINET EKSTRA BESAR

No. Reg : 530/1069/X/2012

Bacalah & ikuti buku petunjuk penggunaan dengan seksama. Silahkan menghubungi Servis Center, jika Anda membutuhkan pertolongan.

NAMA BAGIAN

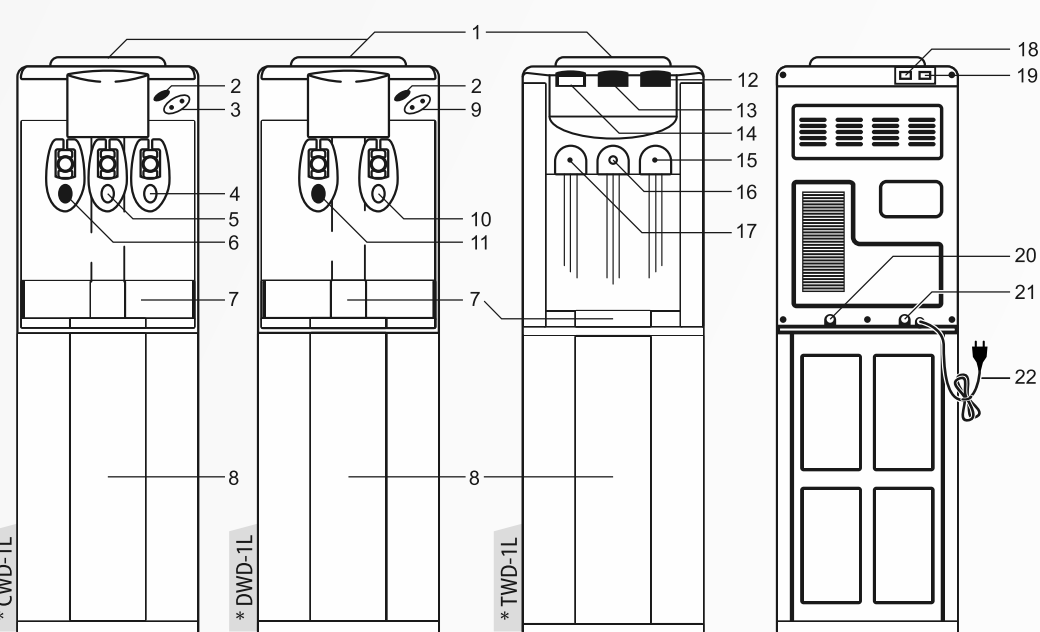
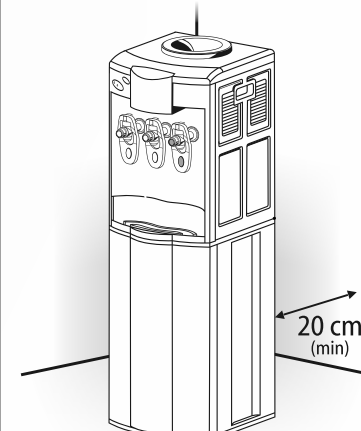

Table with 4 columns: No., Nama Bagian, No., Nama Bagian. Lists parts like Tempat Galon, Tombol Air Panas, Lampu Indikator Hot & Cool, Tuas Kran Air Dingin, etc.

DATA TEKNIK

Table with 2 columns: Model/Tegangan/Daya and Kapasitas Tanki/Perawatan. Lists technical specifications for different models.

PETUNJUK OPERASIONAL



Child Lock Push Button: Pada kran air panas, dilengkapi tombol pengaman untuk anak-anak.

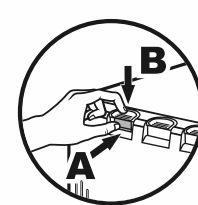

Pada tipe TWD-1L khusus untuk mengambil air panas, dorong A ke depan, kemudian tekan B ke bawah. (Hati-hati air panas).

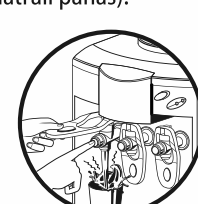

Pada tipe CWD-1L/DWD-1L untuk mengalirkan air panas, dorong tuas ke depan atau untkit tuas ke atas sambil menekan tombol merah (Hati-hati air panas).

ARISA

KARTU GARANSI

Garanti card form with fields for Produk / Model / No. Seri, Berlaku s/d, Nama Pemilik, Alamat Pemilik, Kode Pos, Telepon Pemilik, Email Pemilik, Tanggal Pembelian, Stempel Penjual, Nama Penjual, Alamat Penjual, Telepon Penjual.

KETENTUAN JAMINAN LAIN - LAIN

- 1. Masa berlaku garansi 1 (satu) tahun, dihitung sejak tanggal pembelian.
2. Model dan Serial No. pada kartu garansi harus sesuai dengan Model dan Serial No. pada produk.
3. Kartu garansi harus diisi dengan data yang benar, tanggal sesuai kwitansi pembelian produk dan ditubahi cap/stempel dari penjual.
4. Garansi tidak berlaku apabila:
- Masa berlaku telah habis.
- Pelanggan tidak dapat memperlihatkan kwitansi pembelian dan kartu garansi yang sah.
- Nomor seri tidak sesuai dengan kartu garansi atau tidak ada cap dan tanda tangan penjual.
- Segel rusak atau pernah dibuka oleh pihak selain Servis Center resmi.
5. Produk pernah diperbaiki atau diservis oleh pihak selain Servis Center resmi.
6. Pembelian dilakukan di luar area penjualan yang ditetapkan.
7. Khusus dispenser, penggunaan selain air putih dalam galon.
8. Kerusakan disebabkan bukan karena kesalahan produksi.

CATATAN PERBAIKAN

Table with 4 columns: Tgl., No. WO, Perbaikan, Teknisi. For recording repair notes.

Table with 3 columns: Jenis Barang, Waktu Garansi, Jenis Jaminan. Lists warranty details for Water Dispenser.

No. Reg : 530/1069/X/2012

Penting: Bagian dari kartu ini harus dikembalikan dalam waktu 10 hari ke Penjualan kami yang ada di kota Center kami. Silakan lihat di Servis Center kami.

Dikembalikan Tanggal

Produk / Model / No. Seri :

Berlaku s/d :

UNTUK SERVIS CENTER

ARISA